

### 概要

本モジュールは、通信モジュールから伝送されたデジタルデータを DA 変換し、計 4 点からそれぞれ直流電圧信号を出力します。

アナログ出力回路は 4 点個別絶縁です。

### 型式コード

MRH-T-DAV4DS

型式

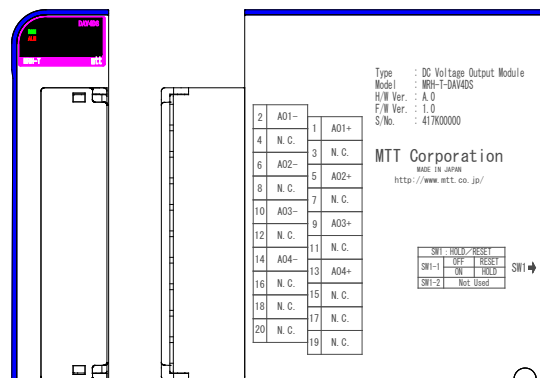

### 仕様

#### ●出力部

出力点数 4点

出力レンジ -10V~+10V DC / -5V~+5V DC /  
0V~+10V DC / 0V~+5V DC /  
+1V~+5V DC / -1V~+1V DC /  
0V~+1V  
※コンフィギュレータにより設定

許容負荷抵抗 10kΩ min.

出力絶縁単位 各点絶縁

データフォーマット 出力レンジに対して 0-10000 カウント

出力整定時間 50msec. max. (0-90%)

基準出力精度 ±0.05%/FS @25°C ±5°C  
(-1V~+1V DC / 0V~+1V DC の場合  
±0.08%/FS)

温度ドリフト ±0.008%/FS/°C max. (基準 25°C に対して)

異常時出力指定 HOLD:出力保持 / RESET:0V  
※コンフィギュレータ及びスイッチにより設定

#### ●基準性能

消費電流 77mA max.

絶縁抵抗 100MΩ 以上 (DC500V):  
出力1-出力2-出力3-出力4-  
内部回路 各間

耐電圧 AC1500V / 1 分間:  
出力1-出力2-出力3-出力4-  
内部回路 各間

動作環境 温度:-5°C~55°C  
湿度:5~90%RH (結露なきこと)

保存温度 -10~60°C

#### ●取付・形状

取付方法 専用ベースユニット(MRH-T-BPC□)に取付

取付姿勢 垂直

配線方法 M3 ネジ端子接続  
カバー付き/2ピース構造

ネジ締付トルク 0.65N・m ±15%

適合圧着端子 R1.25-3 (JST、ニチフ社製) or 相当品

適合電線 0.3~0.75mm<sup>2</sup>

外形寸法 W28.5×H110×D113.5mm (突起部含まず)

質量 170g typ.

●材 質

本体 ケース	ABS樹脂 (UL-94V-0)
端子台 ネジ	鉄/ニッケルメッキ
基 板	ガラスエポキシ (FR-4:UL-94V-0)
防 湿 処 理	HumiSeal® 1A27NSLU (ポリウレタン樹脂)

端子配置図、信号割付

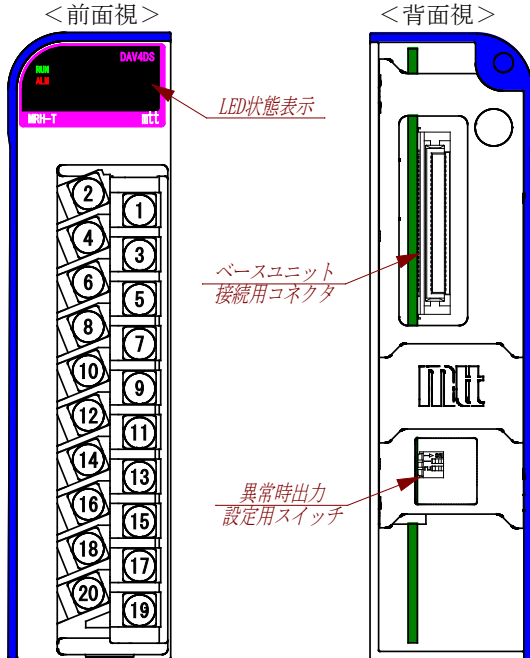

端子番号	信号名	端子番号	信号名
2	AO1-	1	AO1+
4	N.C.	3	N.C.
6	AO2-	5	AO2+
8	N.C.	7	N.C.
10	AO3-	9	AO3+
12	N.C.	11	N.C.
14	AO4-	13	AO4+
16	N.C.	15	N.C.
18	N.C.	17	N.C.
20	N.C.	19	N.C.

LED 表示

●RUN/ALM LED

LED 表示		状態
RUN (緑)	ALM (赤)	
●	○	通常動作
●	●	リセット中/CPU異常
○	○	電源断/初期化中
◎	○	通信待ち状態
○	●	内部バス異常/ 補正值異常

※●：点灯/○：消灯/◎：点滅 (0.5sec.周期)

異常時出力設定

異常が発生した場合の出力状態を、コンフィギュレータ及びモジュール背面にあるスイッチにて設定します。

設定	出力状態
RESET	0V出力
HOLD	出力保持

<コンフィギュレータでの HOLD/RESET 設定>

内部バス異常が発生した場合、正常なデータを受信するまで設定状態を維持します。

<異常時出力設定スイッチでの HOLD/RESET 設定>

CPU異常が発生した場合、電源再投入まで設定状態を維持します。



SW1 (モジュール背面)

SW	SW 設定	異常時出力
SW1-1	OFF	RESET
	ON	HOLD
SW1-2	Not Used	

※出荷時設定

自己診断

状態	軽故障	重故障
CPU異常	-	○
内部バス異常	-	○
補正值異常	-	○

※軽故障：自動復帰/重故障：電源再投入まで復帰なし

※HumiSeal® は Chase Corporation の登録商標です。

ブロック図

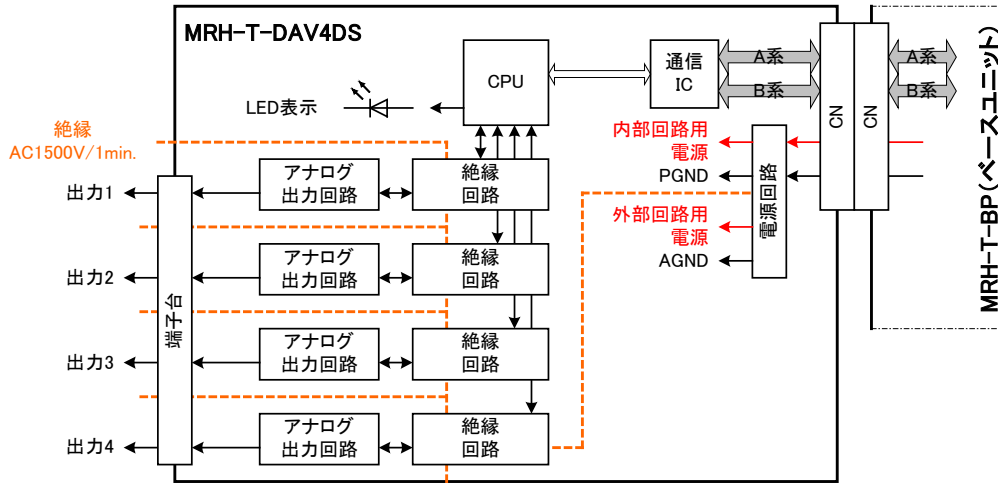

外形寸法

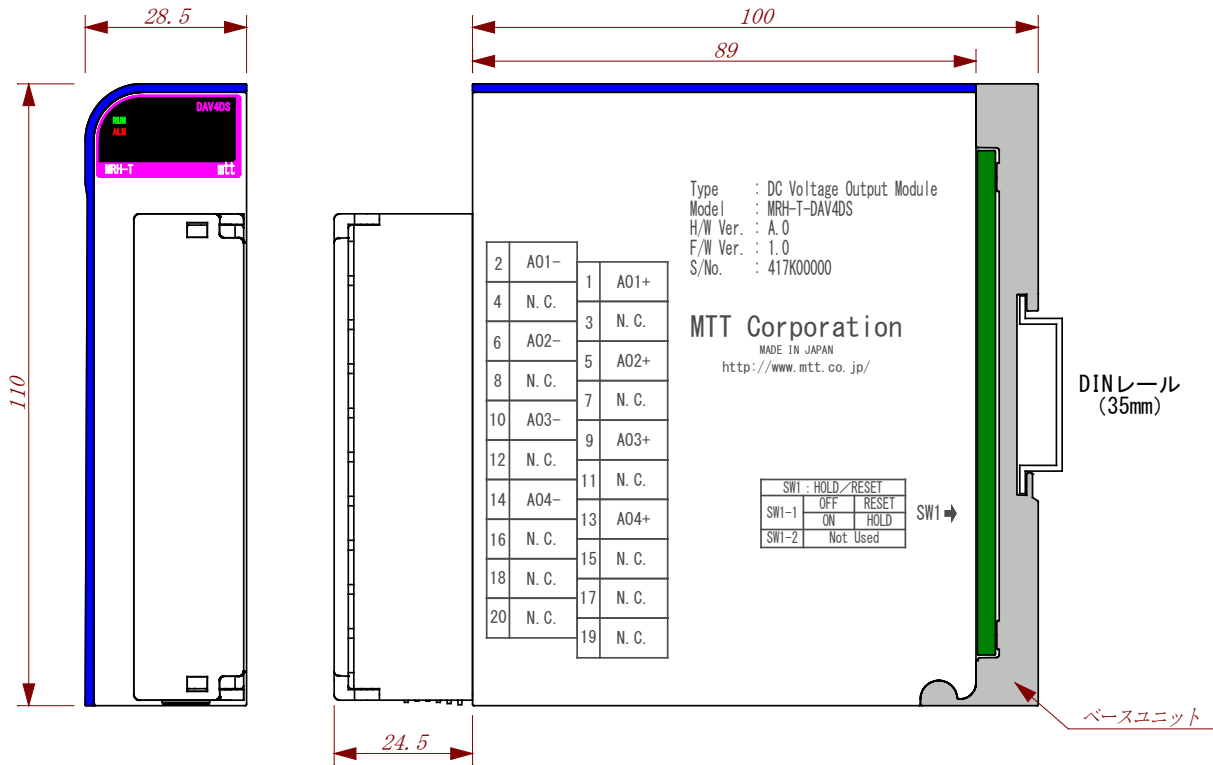

端子接続図

