

概要

MS2909 パルス整形モジュールは、パルス入力信号を増幅・整形し、相互に絶縁された2チャンネルのパルス出力信号に変換する製品です。

- ▽ 保守性と高密度実装を兼ね備えた多連ベース取付
- ▽ 入力ー第1出力ー第2出力ー電源各間を絶縁
- ▽ 電源ライン上にヒューズを標準装備

ご発注形式

型式番号
MS2909-1□□-8□□-□□□
① ② ③

仕様

電源部仕様	
供給電源	24V DC ±10%
電源感度	出力値の±0.1%以下(10%変動時)
電源ヒューズ	300mA ヒューズ
最大消費電流	50mA 以下 (伝送器供給電源付仕様時:80mA 以下)

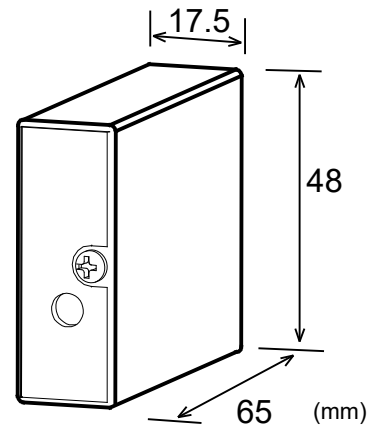

入力部仕様

① 入力信号 (ご指定下さい)	<ul style="list-style-type: none"> ■ 無電圧接点、オープンコレクタ……OP (検出電源 約 12V、3.3kΩ) ■ AC 電圧パルス(0.1~100Vp-p) …… ……………AP(□□□) (スレッシュ電圧:約 0.06Vp-p) ^{└A┘} A に入力電圧のp-p値をご指定下さい。 ■ DC 電圧パルス…………… ……………DP(□~□/□) ^{└A┘} B (標準スレッシュ電圧:約 2.5V) A に入力電圧範囲をご指定下さい。 標準外のスレッシュ電圧をご希望の場合、 B にその電圧値をご指定下さい。 ■ DC4~20mA パルス……………IP (スレッシュ電流:約 8mA)
最大入力周波数	50kHz
入力抵抗	電圧入力型:通電時 1MΩ以上 (標準仕様、5V 入力時) 停電時 10kΩ以上 電流入力型:250Ω(4~20mA:標準)
入力許容電圧	DC 電圧入力型:30V DC max. 連続 DC 電流入力型:40mA DC max. 連続 AC 電圧入力型:100Vp-p AC (0V を基準に±50V) max. 連続
入力パルス幅	20μs 以上
③伝送器供給電源 (オプション) (ご指定下さい)	出力電圧 <ul style="list-style-type: none"> ■ 24V DC(±10%)2 線式 (受信抵抗値指定)……………2E1 ■ 12V DC(±10%)2 線式 (受信抵抗値指定)……………2E4 ■ 24V DC(±10%)3 線式……………3E1 ■ 12V DC(±10%)3 線式……………3E4 最大電流:30mA

出力部仕様

出力信号 (②にご指定下さい)	■ TTLレベル/TTLレベル……………TT (最大出力 5mA、3.5V)
	■ オープンコレクタ/オープンコレクタ……………OP (最大定格 30V、50mA)
* 第1、第2出力信号の選択は、上記左右の組合せに限ります。	
	■ その他電圧パルス……………VP * 5~12Vの範囲でご指定ください。

基準性能

信号絶縁	入力—第1出力—第2出力—電源各間 絶縁
絶縁抵抗	100MΩ以上 (@500V DC) 入力—第1出力—第2出力—電源各間
耐電圧	入力—[第1出力、第2出力、電源]間 :1500V AC 遮断電流 0.5mA 1分間 第1出力—第2出力—電源各間 :500V AC 遮断電流 0.5mA 1分間
S W C 対策	ANSI/IEEE C37.90.1-1989 に準拠
動作環境	温度:0~55℃ 湿度:5~90%RH(結露のないこと)
保存温度	-10~60℃

取付・形状

取付方法	専用ベース(RC2900)に取付
配線方法	専用ベース(RC2900)に取付
外形寸法	W17.5×H48×D65mm
質量	約 70g

材質

本体ハウジング	ABS樹脂(UL-94V-0)
基板	ガラスエポキシ(FR-4:UL-94V-0)
モールド	ウレタン樹脂

ブロック図・結線図

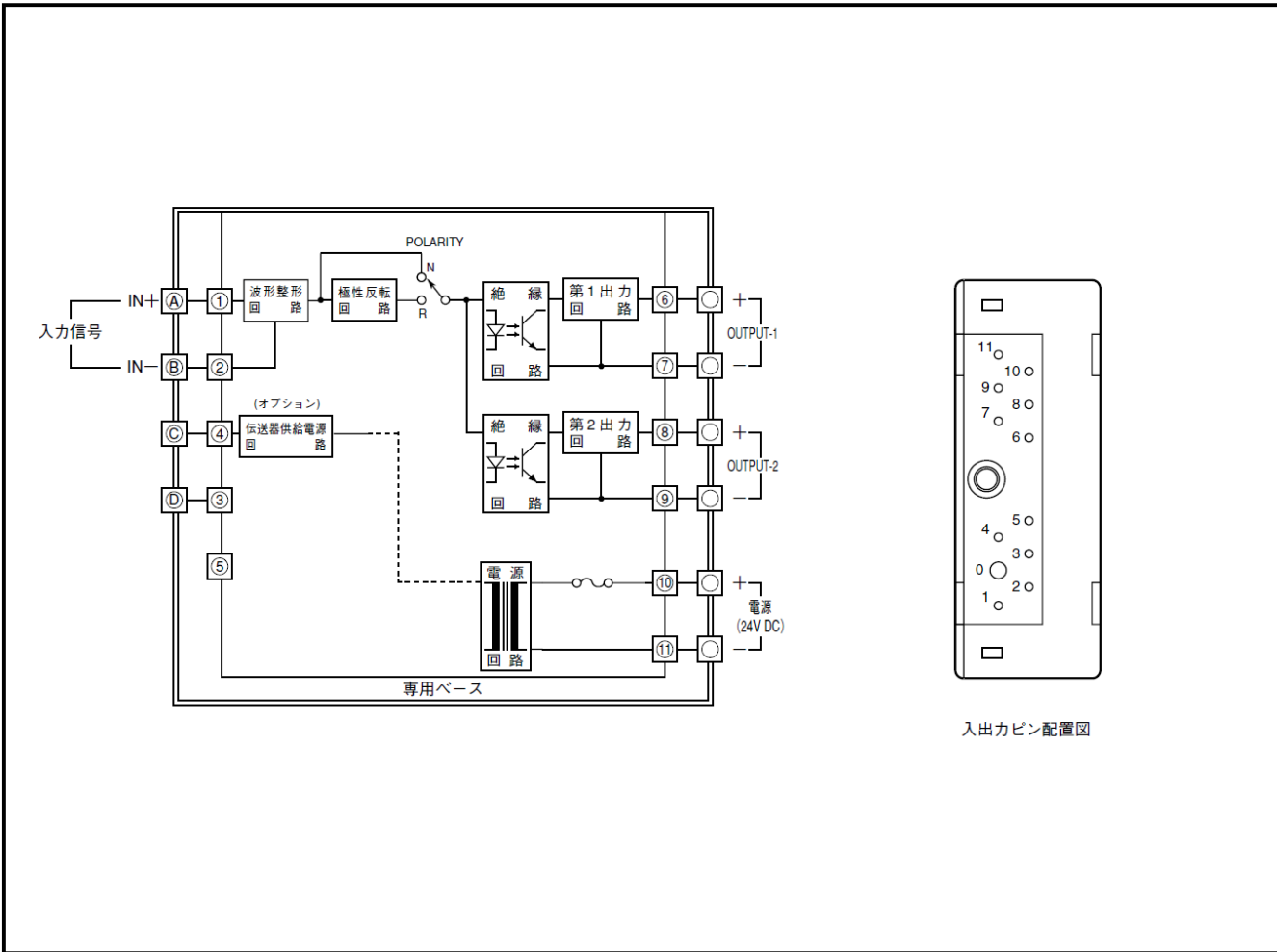

入出力ピン配置図